

## Merkblatt zur TAE-Dose:

Normale TAE-Dose Typ NFN. Nachfolgend finden Sie eine Übersicht der Belegung und Anschlussplan-Bezeichnungen. Lassen Sie die Installation und Anschluss nur durch geschultes Fachpersonal durchführen.

Diese Dose ist nicht als sogenannte Monopoldose Ihres Netzbetreibers („1.TAE“) beschrieben und kann folglich auch nicht als solche eingesetzt werden, da Sie keinen sogenannten passiven Prüfabschluss (PPA) zum Durchmessen besitzt. Diese Art von TAE-Dosen kann Ihnen nur Ihr Netzbetreiber installieren und anschließen. Weitere Erklärungen dazu siehe unten oder liefert Ihnen das Internet.

### Anschlussplan TAE-Dose („normale“ TAE-Dose):

TAE-Dosen können als sogenannte Folgedosen hinter einer 1.TAE mit PPA eingesetzt werden und werden wie folgt angeschlossen:

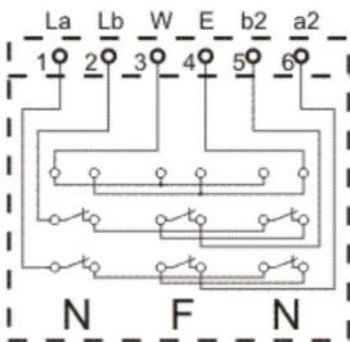

Klemme	Signal	Bedeutung	Funktion
1	La	a-Ader	Amtsleitung
2	Lb	b-Ader	Amtsleitung
3	W	Wecker	für zusätzlichen Wecker oder AWADo
4	E	Erde	für Steuersignale, z.B. Telefonanlage
5	b2	b-Ader	zur Weiterführung von Lb zur nächsten Dose
6	a2	a-Ader	zur Weiterführung von La zur nächsten Dose

Prüfen Sie, welche Anschlussbelegung Ihr anzuschließendes Teilnehmergerät benötigt.

Die Anschlussbelegung der TAE sind folgende (TAE-Dose vor sich liegend, so dass die Bezeichnungen N F N richtig herum lesbar sind):

Schraubkontakt Nr. 1+6: Auf alle drei Buchsen des UNTERSTEN Kontaktes

Schraubkontakt Nr. 2+5: Auf alle drei Buchsen des MITTLEREN Kontaktes

Schraubkontakt Nr.3: Auf alle drei Buchsen des OBEREN LINKSSEITIGEN Kontaktes

Schraubkontakt Nr.4: Auf alle drei Buchsen des OBEREN RECHTSSEITIGEN Kontaktes

### WAS IST EINE „1.TAE“-DOSE:

Eine "1.TAE"-Dose kommt direkt an den Hausanschluss als ERSTE TAE-Dose am Telekommunikations-Kupferkabel des Netzbetreibers und hat einen integrierten passiven Prüfabschluss. Diese kann und darf nur vom Netzbetreiber installiert/durchgemessen/ausgewechselt/gewartet werden. Sie erkennen sie daran, dass Sie oft eine Kennzeichnung „1.“ trägt und deren Anschlüsse durch Klemm-Schneidetechnik (LSA) befestigt werden, wofür man ein spezielles Werkzeug benötigt. Bei Neubau/Erstinstallation in einem Haus/Wohnung ist es die TAE-Dose welche beim Hausanschluss als erste angeschlossen wird.

Eine solche „1.TAE“ kann nicht selbst gesetzt und auch nicht durch unsere TAE-Dose ersetzt werden. Hierfür muss der Netzanbieter beauftragt werden. Dieser bringt diese "1.TAE" dann auch mit.

Im Fall dass Sie das bei Ihrem Kauf nicht beachtet hatten, können Sie uns das Produkt mit Grund „Inkompatibel“ im Rahmen Ihres regulären Widerrufsrechtes bei uns anmelden und/oder freigemacht an uns zurücksenden. Es handelt sich hier um keinen Defekt, sondern lediglich um eine falsch getroffene Auswahl bei Kauf.